

Volvo Construction Equipment  
Building Tomorrow



# L30G, L35G

Volvo Kompaktlastare 5,5–6,1 ton 75 hk



# Passion för prestanda

Vi på Volvo Construction Equipment är inte med i leken bara för skojs skull. Vi utvecklar produkter och tjänster som ökar produktiviteten – vi är övertygade om att vi kan sänka kostnader och öka vinster för proffsen i branschen. Vi ingår i Volvokoncernen och har en passion för att skapa innovativa lösningar som hjälper dig att arbeta smartare – inte hårdare.

## Vi hjälper dig att göra mer.

Att uträtta mer med mindre är Volvo Construction Equipments kännetecken. Hög produktivitet har sedan länge gått hand i hand med låg energiförbrukning, enkel användning och hållbarhet. När det gäller att sänka livscykelkostnaderna befinner sig Volvo i en helt egen klass.

## Utformade för att passa dina behov.

Mycket hänger på att skapa lösningar som passar olika branschtillämpningars specifika behov. Innovation kräver ofta en hög teknisk nivå – men det behöver inte alltid vara så. Några av våra bästa idéer har varit enkla, baserade på en tydlig och djup förståelse för våra kunders arbetssituation.



## Man lär sig mycket på 180 år.

Under åren har Volvo kommit med avancerade lösningar som har revolutionerat användningen av entreprenadmaskiner. Inget annat namn säger mer om säkerhet än Volvo. Att skydda förarna, de som finns runt omkring och att minimera vår miljöpåverkan är traditionella värden som hela tiden formar vår produktutvecklingsfilosofi.

## Vi står på din sida.

Vi backar upp märket Volvo med den bästa personalen. Volvo är verkligen ett globalt företag, ett som alltid är berett att snabbt och effektivt hjälpa våra kunder – var de än finns.

## Vi har en passion för prestanda.



Volvo Trucks



Renault Trucks





Mack Trucks



UD Trucks



Volvo Buses



Volvo Construction Equipment



Volvo Penta



Volvo Financial Services

# Effektiv prestanda

Kompaktlastarna L30G och L35G från Volvo är byggda för att jobba i tuffa förhållanden. De har en stark, skyddad och hållbar konstruktion samtidigt som maskinerna är mångsidiga. Dessa robusta, pålitliga maskiner är byggda för att leverera överlägsen prestanda på lång sikt. Med en bekväm hytt, utmärkt hydraulik, användarvänliga reglage och överlägset enkelt underhåll är dessa kompaktlastare utformade för att arbeta med kraft och precision, och ger bättre säkerhet och produktivitet i alla slags applikationer.

## Mångsidig konstruktion

Kompaktlastarna är lämpliga för alla slags applikationer, oavsett om du hanterar ömtålig last, ofta kör mellan olika arbetsplatser eller arbetar med krävande redskap. Den dubbla hydrauliken gör det möjligt att lyfta och styra samtidigt, och med tillvalet lastarmsfjädring dämpas stötar effektivt. Tack vare den smidiga hydrostatdrivningen och höghastighetsfunktionen får du kortare transporttider. Du kan även höja produktiviteten med en extra hydraulpump som tillval, som ger upp till 100 liter per minut.



## Bekväm manövrering

Ta plats i den ombonade Volvo Care Cab och upplev den perfekt utformade instrumentbrädan och den optimala sikten tack vare de stora glasytorna. Föraren kan manövrera maskinen enkelt och tryggt tack vare den exceptionella runtomsikten. Du kan också specialanpassa din körupplevelse med den nya inställbara ratten så att du får mer plats och sitter verkligt bekvämt.



## Säkerheten i första rummet

Kompaktlastarna är enkla att köra, till och med för mindre erfarna förare, tack vare en enda krypkörnings-/bromspedal. Den FOPS/ROPS-certifierade hytten är utformad med säkerheten i åtanke, och gör att föraren tryggt kan kliva in och ut med minskad risk för olyckor och skador. För allra bästa säkerhet på arbetsplatsen finns även ett orange säkerhetsbälte samt avstängningsknapp för växellådan som tillval.



## Längre drifttid

Maximera drifttiden med smörjintervall på 100 timmar för lyftarmen och lättillgängliga servicepunkter på den tvärmonterade motorn. Skydda din investering med hög markfrigång och stadig, helgjuten motvikt för att säkerställa högt andrahandsvärde på din kompaktlastare.







# HÖJ PRODUKTIVITETEN

Med L30G och L35G får du oslagbar dragkraft och den bästa markfrigången i klassen. Kompaktlastarna är utrustade med vridnings- och pendlingsled, 100 % differentialspärren på fram- och bakhjul samt portalaxlar som är unika i branschen. De ger utmärkt parallellrörelse med gaffel och säkerställer snabba cykeltider med Z- eller TP-länksystem, tack vare hög tiltkraft genom hela lyftbanan.



# EFFEKTIVA REDSKAPSBYTEN

Volvos redskapsfästen är perfekta för att maximera din maskins produktivitet. Snabbt och enkelt kan du koppla på ett helt utbud av redskap så att din maskin blir ännu mer mångsidig och effektiv.



# Support av senaste modell

Vi på Volvo strävar alltid efter att hitta en komplett lösning som garanterar att du kan utnyttja din Volvomaskin till fullo. Detta omfattar såväl högkvalitativa redskap som stöd med den senaste tekniken via våra kundlösningar. Dra fördel av vårt unika globala nätverk av återförsäljare för att se till att din maskin får maximal drifttid och genererar högsta möjliga vinst för att hjälpa ditt företag att växa.

## Matcha med robusta redskap

Håll produktionen igång med Volvos redskap – gjorda för att hålla. Du kan känna dig trygg med våra kvalitetsredskap. Volvos skopor, gafflar, gripbar och materialhanteringsarmar är perfekt anpassade till din kompaktlastare och gör att din Volvomaskin kan arbeta med maxkapacitet.



## Bibehåll Volvokvaliteten

Vår oslagbara tillgänglighet på reservdelar garanterar att du får maximal drifttid. Volvo originaldelar testas noga, eftersom varje del är viktig för prestandan. Genom att välja en motor med dieselpartikelfilter kan du utnyttja ett kostnadseffektivt tillverkningsprogram som ger snabba reservdelsleveranser för att minska underhållstiden.



## Vi finns till för dig

Volvo finns alltid till hands, närhelst du behöver oss. Som totallösningsleverantör lyssnar vi på dina behov för att du ska få ut maximal drifttid och öka dina intäkter. Med vår omfattande infrastruktur av tekniker, verkstäder och försäljningsställen har Volvo ett heltäckande nätverk för att stödja dig med lokal kännedom och erfarenhet.



## Håll koll på servicekostnaderna

Vi kan hjälpa till att stödja lönsamheten i din verksamhet. De olika serviceavtalen erbjuder förebyggande underhåll, totala reparationer och ett antal drifttidstjänster. Volvo använder den senaste tekniken för att övervaka maskinens drift och status och ger dig råd om hur du kan förlänga dess drifttid. Med ett serviceavtal har du kontroll över dina servicekostnader.



# Den ultimata prestandan

## HÖJ PRODUKTIVITETEN

Med en vridnings- och pendlingsled, 100 % differentialspär och branschunika portalaxlar får du oslagbar dragkraft och markfrigång.

### Bekväm manövrering

Anpassa din komfort i Volvo Care Cab, med optimal sikt och ny inställbar ratt.

## EFFEKTIVA REDSKAPSBYTEN

Maximera maskinens mångsidighet och effektivitet med Volvos redskapsfästen.

### Matcha med robusta redskap

Prester maximalt med Volvos skopor, gafflar, gripar och materialhanteringsarmar för att hålla produktionen igång.

### Håll koll på servicekostnaderna

Begränsa kostnaderna med ett brett utbud av trygghetsavtal som erbjuder förebyggande underhåll, totalreparationer och drifttidstjänster.







#### **Säkerheten främst**

Säkra din säkerhet i den FOPS/ROPS-certifierade hytten, utrustad med en krypkörnings-/bromspedal för enklast möjliga körning.

#### **Mångsidig konstruktion**

Öka produktiviteten samtidigt som du minimerar transittiden med denna kompaktlastare, som fungerar för alla slags jobb.

#### **Längre drifttid**

Minska stilleståndstiden och kontrollera kostnaderna med Volvos lösningar, som erbjuder flexibilitet och hög avkastning på investeringen.

#### **Bibehåll Volvokvaliteten**

Maximera drifttiden med Volvos kvalitetskomponenter och rekonditioneringsprogram som utformas för dig och din maskin.

#### **Vi finns till för dig**

Få expertråd och stöd från Volvo Som totallösningssleverantör finns vi till för att öka din lönsamhet.

# L30G och L35G i detalj

<b>Motor</b>			
Volvo 4-cylindrig, common rail-dieselmotor som uppfyller miljöreglerna enligt EU-steg V. Maximal motorlutning är 30 grader i alla riktningar. Luftrening 1. Pappersfilter med indikator i hytten 2. Säkerhetsfilter Avgasefterbehandlingssystem: Kylid avgasrecirkulation (EGR), dieseloxideringskatalysator (DOC) och dieselpartikelfilter (DPF)			
		L30G	L35G
Motor	Volvo	D3.3H	D3.3H
Max. effekt vid	varv/min	2 600	2 600
SAE J1995 brutto	kW	55.4	55.4
	hk	75	75
Max. vridmoment vid	varv/min	1 500	1 500
SAE J1995 brutto	Nm	265	265
Ekonomiskt arbetsområde	varv/min	1 300 - 2 100	1 300 - 2 100
Cylindervolyum	l	3,3	3,3
Cylinderdiameter	mm	98	98
Slaglängd	mm	120	120
<b>Elsystem</b>			
Contronic-elsystem med central varningslampa och larm ger klar, tydlig och lättläst information till föraren. Tangentbordet underlättar navigering på den centrala LCD-displayen med ett fält för huvudinformation och ett för underordnad. Indikerings- och aktiveringslampor är tillgängliga för olika kontroll- och övervakningsfunktioner. Ett hörbart varningslarm ljuder och en central varningsindikering blinkar vid onormala driftvärden eller felmeddelanden Mätare för kylvätsketemperatur och bränslenivå. Ett tryckuttag för säkringar finns i säkringsdosan, så att föraren kan utföra en första kontroll och minska diagnostiden.			
		L30G	L35G
Spänning	V	12	12
Batterier	V	1	1
Batterikapacitet	Ah	100	100
Generator, nominell strömstyrka	W/A	1 260 / 90	1 260 / 90
Startmotor, effekt	kW	3	3
<b>Drivlina</b>			
Hydrostattransmissionen ger möjlighet att byta hastighetsområde utan avbrott i dragkraft. Maximal dragkraft är tillgänglig i alla hastighetsområden, oavsett körriktning. En "krypkörnings-/bromspedal" för variabel reglering av maskinens hastighet och enkel kraftöverföring till hjulen vid konstant motorvarvtal. Växellådans knappar för framåt, neutral, bakåt och differentialspärr är alla enkla att nå på den högra multifunktionsspaken. Detta ger utmärkt ergonomi och större effektivitet i alla applikationer, tack vare möjligheten att styra maskinen med en hand. Två styva portalaxlar ger lång hållbarhet och en markfrigång som är högst i klassen. Den centrala vridnings- och pendlingsleden och drivning på alla hjulen ger också utmärkt mobilitet i alla typer av markförhållanden. Tack vare 100 % differentialspärr på båda axlar slits inte däcken lika mycket på hårt underlag samtidigt som dragkraften maximeras i mjuk terräng.			
		L30G	L35G
Pendlingsvinkel	± °	10	10
Pendling vid hjul, max.	mm	250	270
Spårvidd	mm	1 482	1 532
<b>Körhastighet (framåt/bakåt)</b>			
1:a området	km/h	6	6
2:a området	km/h	20	20
<b>Låghastighetsversion</b>			
Ettans växel	km/h	6	6
Tvåans växel	km/h	20	20
<b>Höghastighetsversion</b>			
Ettans växel	km/h	8	8
Tvåans växel	km/h	30	30
<b>Däck</b>			
		L30G	L35G
Storlek		365 / 80 R20	405 / 70 R20

<b>Lyftarmsystem</b>			
Z-länksystem som ger skopan hög brytkraft och även parallellrörelse för gaffelramen, tack vare Volvos specifika kinematik.			
		L30G	L35G
Länksystem		Z-stång	Z-stång
Lyftcylindrar		2	2
Tiltcylindrar		1	1
Lyfttid (lastad)	s	6,5	5,5
Sänkningstid (tom)	s	3,5	3,5
Tippningstid	s	1,5	1,2
<b>Bromssystem</b>			
Färdbröms: en krypkörnings-/bromspedal ger hydrostatisk, slitagefri bromsning i första stadiet, för exakt bromsning. Om pedalen trycks ned ytterligare tar den centrala skivbromsen över för att bromsa till stopp. Parkeringsbroms: Mekaniskt aktiverad central trumbroms placerad på bakaxelns fördelningsväxellåda. Verkar på alla fyra hjul.			
<b>Styrsystem</b>			
Central vridnings-pendlingsled med elastiska ändstopp. Hydrostatisk styrning driven av en särskild kugghjuls-pump ger exakt manövrering även vid låga varvtal. Styrning av maskinen påverkar inte arbetshydraulikens hastighet, t.ex. vid lyft av laster.			
		L30G	L35G
Styrcylindrar		1	1
Arbetstryck	MPa	19	19
Maximalt flöde	l/min	33,5	33,5
Max. lutning	± °	40	40
<b>Hytt</b>			
Hytten är testad och godkänd enligt ROPS (SS-ISO 3471, SAE J1040) och FOPS (SS-ISO 3449). Hytten uppfyller kraven i ISO 6055 vad gäller överliggande skydd för föraren - industritruckar och SAE J386 vad gäller förarsäkerhetssystem. Förarstolen har inställbar upphängning och ett rullbälte. Friskluft filtreras genom stora filter innan den tas in i hytten, vilket säkerställer mycket ren luft i hytten. Flera luftventiler ger snabb avimning och avfrosthning. Contronic-övervakningssystemet ger all viktig information på en central plats och alla maskinreglage sitter inom förarens synfält.			
<b>Hydraulsystem</b>			
Arbetshydraulsystem med pilotstyrda manöverventiler. Systemförsörjning: En kugghjuls-pump försörjer arbetshydrauliken med flöde. Systemkontroll: Dubbelverkande 3-spolig huvudreglerventil. Lyftfunktionen har fyra lägen: lyft, håll (neutral), sänk och flytläge. Tiltfunktionen har tre lägen: bakåttilt, håll (neutral) och tipp. En fjärde hydraulikfunktion är tillgänglig som alternativ för att driva hydraulisk utrustning (högtippande skopa, vinklad sop osv.) Filtrering: Fullflödesfiltrering genom filterpatroner på 10 micron (absolut) i ett kombinerat sug-returfilter. Kylning: Termostatstyrt oljeflöde till oljekylaren (snabb uppvärmning, optimerad kylning).			
		L30G	L35G
Arbetstryck max	MPa	23	24
flöde	l/min	57	69
vid motorvarvtal	varv/min	2 600	2 600
<b>Återfyllning vid service</b>			
Åtkomst från marknivå, bränslefilter och hydrauloljefilter välskyddade under den bakre motorhuvu.			
		L30G	L35G
Bränsletank	l	84	84
Motorolja	l	11,2	11,2
Motor kylvätska	l	11	11
Hydraultank	l	54	54
Framaxelolja	l	12,2	12,2
Bakaxelolja	l	13,5	13,5
<b>Ljudnivå</b>			
		L30G	L35G
Ljudtrycksnivå i hytten enligt ISO 6396			
L <sub>pA</sub>	dB	75	75
Extern ljudnivå enligt ISO 6395 och EU:s bullerdirektiv 2000/14/EG			
L <sub>WA</sub>	dB	99	99



# Specifikationer

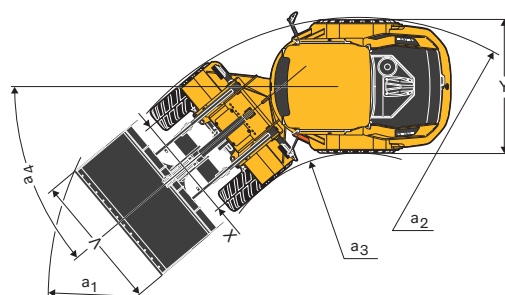
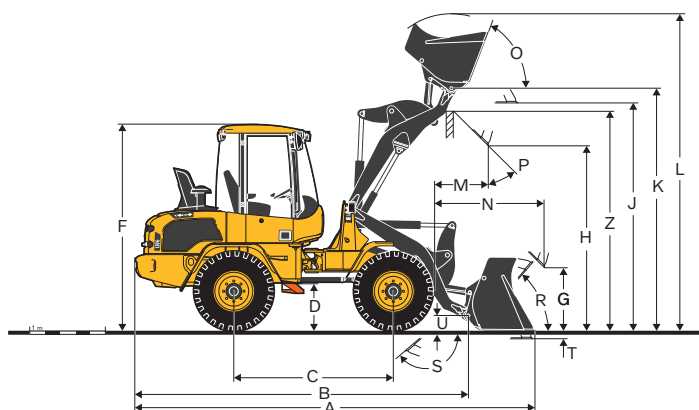

Benämning	Enhet	L30G Z-LÄNKSYSTEM	
		365/80 R20-däck	
B	mm	4 480	
C	mm	2 150	
D	mm	600	
F	mm	2 740	
G	mm	900	
J	mm	3 060	
K	mm	3 260	
O	°	70	
P	°	45	
R	°	50	
S	°	140	
U	mm	200	
X	mm	1 482	
Y	mm	1 835	
Z	mm	2 960	
a <sub>2</sub>	mm	3 900	
a <sub>3</sub>	mm	2 030	
a <sub>4</sub>	°	± 40	

Beskrivning	Enhet	L30G Z-LÄNKSYSTEM
<b>Med lastgaffel</b> <b>Tyngdpunkt 500 mm</b>		
Tipplast, full sväng (ISO/DIS)	kg	3 000
Nyttolast enligt EN 474-3, 60/80 %	kg	1 800 / 2 400
Nyttolast 80 %, transportläge, 40° full sväng	kg	2 500

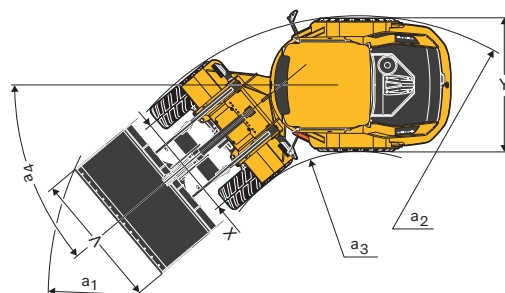
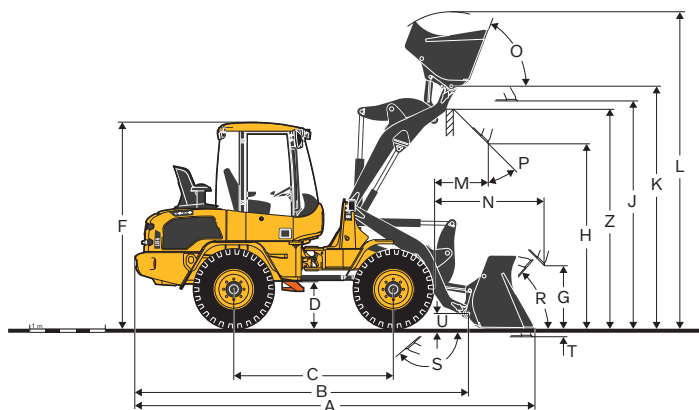

Benämning	Enhet	L30G Z-LÄNKSYSTEM			
		ALLROUND	Lättmaterialsskopa	4-i-1-skopa	
<b>365/80 R20-däck</b>					
Volym (rågad)	m <sup>3</sup>	1,0	1,1	1,5	0,9
Materialdensitet	kg/m <sup>3</sup>	1 900	1 700	1 000	1 900
Statisk tipplast, rak maskin (ISO/DIS)	kg	4 350	4 250	4 050	4 000
Statisk tipplast, full sväng 40° (ISO/DIS)	kg	3 850	3 800	3 600	3 550
Hydraulik max. lyftkapacitet	kN	57	55,5	54	53
Brytkraft	kN	61	53	44	53
A Totallängd	mm	5 280	5 380	5 550	5 380
L Lyfthöjd, max.	mm	4 220	4 260	4 420	4 135
V Skopa, bredd	mm	1 900	1 900	2 000	1 900
a <sub>1</sub> Svepdiameter	mm	8 490	8 550	8 730	8 560
T Grävdjup	mm	50	50	50	55
H Tipphöjd	mm	2 580	2 505	2 385	2 480
M Räckvidd vid max. höjd	mm	680	745	860	710
N Räckvidd, max.	mm	1 455	1 525	1 640	1 490
Maskinvikt	kg	5 500	5 520	5 600	5 710

# Specifikationer

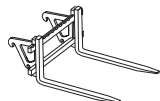

Benämning	Enhet	L35G Z-LÄNKSYSTEM	
		405/70 R20-däck	
B	mm	4 485	
C	mm	2 150	
D	mm	610	
F	mm	2 745	
G	mm	900	
J	mm	3 145	
K	mm	3 345	
O	°	66	
P	°	45	
R	°	50	
S	°	135	
U	mm	200	
X	mm	1 532	
Y	mm	1 932	
Z	mm	3 050	
a <sub>2</sub>	mm	3 960	
a <sub>3</sub>	mm	1 980	
a <sub>4</sub>	°	± 40	

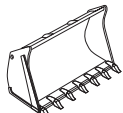
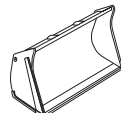
Beskrivning	Enhet	L35G Z-LÄNKSYSTEM	
		FEM II	FEM III
<b>Med lastgaffel</b> <b>Tyngdpunkt 500 mm</b>			
Tipplast, full sväng (ISO/DIS)	kg	3 340	3 300
Nyttolast enligt EN 474-3, 60/80 %	kg	2 000 / 2 500	2 000 / 2 600
Nyttolast 80 %, transportläge, 40° full sväng	kg	2 500	2 800

Benämning	Enhet	L35G Z-LÄNKSYSTEM		
		ALLROUND	Lättmaterialsskopa	4-i-1-skopa
<b>405/70 R20-däck</b>				
Volym (rågad)	m <sup>3</sup>	1.2	1.5	1
Materialdensitet	kg/m <sup>3</sup>	1 800	1 200	1 900
Statisk tipplast, rak maskin (ISO/DIS)	kg	4 950	4 650	4 450
Statisk tipplast, full sväng 40° (ISO/DIS)	kg	4 350	4 050	3 950
Hydraulik max. lyftkapacitet	kN	61.5	57.5	58.5
Brytkraft	kN	60.5	43.5	52.5
A Totallängd	mm	5 420	5 690	5 520
L Lyfthöjd, max.	mm	4 320	4 500	4 260
V Skopa, bredd	mm	2 100	2 000	2 000
a <sub>1</sub> Svepdiameter	mm	8 760	8 825	8 740
T Grävdjup	mm	95	95	100
H Tipphöjd	mm	2 670	2 470	2 570
M Räckvidd vid max. höjd	mm	750	935	780
N Räckvidd, max.	mm	1 570	1 755	1 600
Maskinvikt	kg	6 100	6 200	6 440



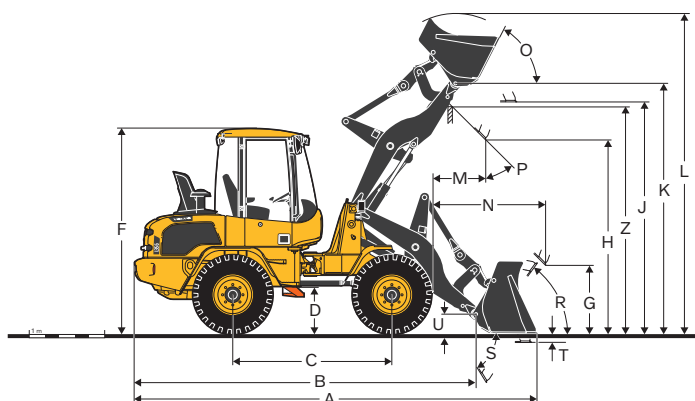

Benämning	Enhet	L35G TPZ	L35G TPV
		L35G med TPZ-redskapsfäste och 405/70 R20-däck	L35G med TPV-redskapsfäste och 405/70 R20-däck
B	mm	4 595	4 595
C	mm	2 150	2 150
D	mm	580	580
F	mm	2 715	2 715
G	mm	900	850
J	mm	3 100	3 100
K	mm	3 350	3 350
O	°	63	63
P	°	45	45
R	°	50	50
S	°	58	58
U	mm	250	250
X	mm	1 532	1 532
Y	mm	1 932	1 932
Z	mm	3 020	3 100
a <sub>2</sub>	mm	3 960	3 960
a <sub>3</sub>	mm	1 980	1 980
a <sub>4</sub>	°	± 40	± 40

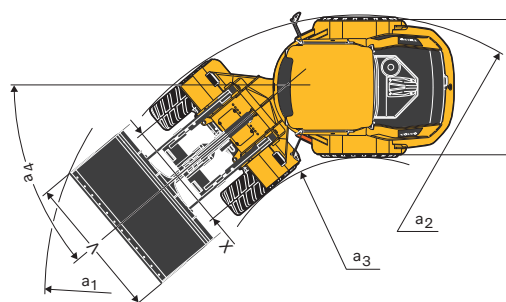

Beskrivning	Enhet	L35G TPZ	L35G TPV
<b>Med lastgaffel</b> <b>Tyngdpunkt 500 mm</b>			
Tipplast, full sväng (ISO/DIS)	kg	2 930	2 750
Nyttolast enligt EN 474-3, 60/80 %	kg	1 750 / 2 300	1 650 / 2 200
Nyttolast 80 %, transportläge, 40° full sväng	kg	2 500	2 500

Benämning	Enhet	L35G TPZ			L35G TPV		
		ALLROUND	Lättmaterials-skopa	4-i-1-skopa	ALLROUND	Lättmaterials-skopa	4-i-1-skopa
<b>L35G med TPZ-redskapsfäste och 405/70 R20-däck</b>							
Volym (rågad)	m <sup>3</sup>	1	1.2	0.9	1	1.2	0.9
Materialdensitet	kg/m <sup>3</sup>	1 800	1 500	1 900	1 800	1 400	1 800
Statisk tipplast, rak maskin (ISO/DIS)	kg	4 200	4 150	3 900	3 950	3 900	3 750
Statisk tipplast, full sväng 40° (ISO/DIS)	kg	3 700	3 650	3 450	3 500	3 450	3 300
Hydraulik max. lyftkapacitet	kN	57	55,5	54	52	50,5	49
Brytkraft	kN	62,5	54,5	59	54,5	48,5	51,5
A Totallängd	mm	5 420	5 520	5 460	5 520	5 620	5 555
L Lyfthöjd, max.	mm	4 290	4 330	4 200	4 250	4 390	4 260
V Skopa, bredd	mm	2 000	2 000	2 000	2 000	2 000	2 000
a <sub>1</sub> Svepdiameter	mm	8 670	8 730	8 700	8 730	8 800	8 760
T Grävdjup	mm	90	90	90	85	85	85
H Tipphöjd	mm	2 610	2 535	2 560	2 550	2 470	2 490
M Räckvidd vid max. höjd	mm	725	785	715	800	855	785
N Räckvidd, max.	mm	1 545	1 605	1 535	1 620	1 678	1 600
Maskinvikt	kg	5 950	5 970	6 135	6 050	6 090	6 240

# Utrustning

STANDARDUTRUSTNING	L30G	L35G
<b>Motor</b>		
Dieselmotor, vattenkyld	•	•
Motor med dieseloxideringskatalysator (DOC) och dieselpartikelfilter (DPF)	•	•
Extra bränslefilter	•	•
Hjälp vid kallstart	•	•
Torr luftfilter	•	•
<b>Elsystemet</b>		
Generator 90 A	•	•
Huvudstrålkastare (halogen)	•	•
hel/halv/asymmetrisk	•	•
Arbetsbelysning (2 fram/1 bak, höger)	•	•
Parkeringsljus	•	•
Bakljus	•	•
Bromsljus	•	•
Körriktningsvisare	•	•
Varningsblinkers	•	•
Backljus	•	•
Hyttbelysning	•	•
<b>Instrument och reglage</b>		
Multifunktionsmanöverspak	•	•
12 volts-uttag för tillbehör	•	•
Signalhorn	•	•
Strömställare för varningsblinkers	•	•
Säkerhetspärr	•	•
Analog lysdiodinformation för:		
Bränslenivå	•	•
Motortemperatur	•	•
Oljans temperatur i kraftöverföringssystemet	•	•
Belysta färgkodade symboler (dioder) för:		
Färdriktning (framåt/bakåt)	•	•
Tvåans växel	•	•
Körriktningsvisare (vänster/höger)	•	•
Fövärmare	•	•
Helljus	•	•
Differentialspärrar	•	•
Belysta röda symboler (dioder) med ljudsignal för:		
Parkeringsbroms	•	•
Igensättning av luftfilter	•	•
Motortemperatur	•	•
Motoroljetryck	•	•
Batteriladdning	•	•
Returfilter	•	•
Knappsats med symboler och integrerade lysdioder för:		
Parkeringsljus	•	•
Arbetsbelysning (fram/bak)	•	•
Vindrutetorkare (bak)	•	•
Roterande varningslampa	•	•
Lastarmsfjädring	•	•
Låsning och aktivering av Volvo redskapsfäste (TPV)	•	•
Aktivering av byte av riktning på manöverspak	•	•
Digital lysdioddisplay som aktiveras av dubbla funktionstangenter för:		
Inmatning och inhämtande av drift-information	•	•
Funktionskontroll för stöldskydd	•	•
<b>Drivlina</b>		
Hydrostatisk drivning	•	•
Manuellt inkopplingsbara 100 % differentialspärrar	•	•
Däck: 365/80 R20	•	•
Däck: 405/70 R20		•

STANDARDUTRUSTNING	L30G	L35G
<b>Hyttens utsida</b>		
ROPS/FOPS-hytt med flexibel upphängning	•	•
Hytten kan nås från båda sidor	•	•
Låsbara dörrar	•	•
Tonat säkerhetsglas runtom	•	•
Vindrutetorkare (fram/bak)	•	•
Vindrutespolare (fram/bak)	•	•
Skjutfönster i vänster dörr	•	•
Dörrstopp	•	•
Utvändiga backspeglar (höger/vänster)	•	•
<b>Hyttens insida</b>		
Förarsäte som kan justeras på fyra olika sätt	•	•
Ställbar rattstäng	•	•
Säkerhetsbälte	•	•
Solskydd	•	•
Värmare med luftfilter och defroster (fram/bak)	•	•
Hyttventilation	•	•
Förberedd för luftkonditionering (tillval)	•	•
Förvaringsutrymme i hytten	•	•
<b>Hydraulsystem</b>		
Kugghjulspump	•	•
Riktningventil med tre spolar	•	•
3:e hydraulkrets	•	•
<b>Arbetsutrustning</b>		
Nivåindikator för skopan	•	•
Hydraulisk snabbkopplingshållare för redskap	•	•
<b>Kaross</b>		
Skärmar fram/bak	•	•
Låsbar motorhuv	•	•
Bogseranordning	•	•
Lyftöglor	•	•
<b>Skötsel och underhåll</b>		
Verktygssats	•	•
<b>Officiellt godkännande</b>		
Maskinen uppfyller direktiv 2006/42/EG	•	•
Elektromagnetisk kompatibilitet (EMC) uppfyller direktiv 2014/30/EG	•	•
Bullernivå enligt direktiv 2000/14/EG	•	•
Tipplast och nyttolast uppfyller ISO 14397-1	•	•
ROPS uppfyller ISO 3471	•	•
FOPS uppfyller ISO 3449	•	•
<b>EXTRAUTRUSTNING</b>		
	L30G	L35G
<b>Motorutrustning</b>		
Motorvärmare	•	•
Bränslefövärmare	•	•
Förrenare till luftfilter (Turbo II)	•	•
Automatisk motoravstängning	•	•
Reversibel kylfläkt	•	•
Tropisk kylning	•	•
<b>Drivlina</b>		
Handkrypventil	•	•
Avstängning för drivlinan	•	•
Övervarvsskydd	•	•
<b>Hjul/däck</b>		
400/70R18	•	•
405/70R18	•	•
335/80R20	•	•
360/80R20	•	•
365/80R20	•	•
375/75R20	•	•
400/70R20	•	•
405/70R20	•	•
500/45-22.5	•	•
420/65R24	•	•



EXTRAUTRUSTNING		
	L30G	L35G
<b>Hytt</b>		
Luftkonditionering	•	•
Radioförberedelse	•	•
Radio AUX/USB/Bluetooth	•	•
Luftfjädrat/uppvärmat förarsäte	•	•
Backspeglar i hytten	•	•
Uppvärmda backspeglar	•	•
Extra hytt- och motorvärmare	•	•
Orange säkerhetsbälte	•	•
<b>Elsystem</b>		
En extra arbetslampa (vänster bak)	•	•
Magnetisk roterande varningslampa	•	•
Fällbar roterande varningslampa	•	•
Akustisk backsignal	•	•
Stöldskyddssystem	•	•
<b>Hydraulsystem</b>		
Hydraulisk koppling för den 3:e hydraulkretsen	•	•
4:e hydraulkrets	•	•
Flödesdelningsfunktion	•	•
Extra pump	•	•
Manöverspak med integrerad tredje funktion	•	•
Hydraulolja mineral VG46 HV	•	•
Hydraulolja mineral VG32 HV	•	•
Hydraulolja mineral VG68 HV	•	•
Hydraulolja biosyntetisk VG46	•	•
Lastarmsfjädring	•	•
Skoptilt	•	•
Tilthastighetsbegränsning mekanisk eller hydraulisk	•	•
Hjälphydraulikens returledning (direkt till tank eller via filter)	•	•

EXTRAUTRUSTNING		
	L30G	L35G
<b>Skyddsutrustning</b>		
Vindruteskydd, fram	•	•
Vindruteskydd, bak	•	•
Bukskydd, fram/bak	•	•
Motorhuvsskydd	•	•
Skyddsgaller för:		
Huvudstrålkastare	•	•
Arbetsbelysning	•	•
Bakljus	•	•
Främre stänkskärmar	•	•
<b>Övrigt</b>		
LGF-skylt (varningstriangel)	•	•
Förberedelse för registreringskylt	•	•
Drag med elkontakt	•	•
Centralsmörjningsenhet	•	•
Förberedelse för sopvals	•	•
Förberedelse för saltsprej	•	•

## ETT URVAL AV VOLVO EXTRAUTRUSTNING

**Luftförensare, turbo II**



**Dragkrok**



**Saltsprej**



**Manöverspak med tredje funktion**



**Handkrypventil**



**Lastarmsfjädring**



Alla produkter marknadsförs inte på alla marknader. Under vår policy av ständiga förbättringar förbehåller vi oss rätten till ändringar i specifikationer och utförande utan särskilt meddelande. Illustrationerna visar inte alltid maskinen i standardutförande.

**VOLVO**

**Volvo Construction Equipment**

[volvoce.com](http://volvoce.com)